

# INSPIRON™

## PRŮVODCE INSTALACÍ



YOURS IS HERE



# INSPIRON™

## PRŮVODCE INSTALACÍ

Regulační model: Série P04T

Regulační typ: P04T001

# Poznámky a upozornění

 **POZNÁMKA:** POZNÁMKA označuje důležité informace, které napomáhají lepšímu využití počítače.

 **UPOZORNĚNÍ: VÝSTRAHA** označuje nebezpečí poškození hardwaru nebo ztráty dat a popisuje, jak se lze problému vyhnout.

 **VAROVÁNÍ: VAROVÁNÍ** upozorňuje na potenciální poškození majetku, riziko úrazu nebo smrti.

Pokud jste si zakoupili počítač série Dell™ n, pak veškeré odkazy týkající se operačního systému Microsoft® Windows®, které jsou v tomto dokumentu uvedeny, se na vás nevztahují.

---

**Informace obsažené v tomto dokumentu mohou být bez upozornění změněny.**

© 2010 Dell Inc. Všechna práva vyhrazena.

Jakékoliv kopírování těchto materiálů bez písemného souhlasu společnosti Dell Inc. je přísně zakázáno.

Obchodní známky použité v tomto textu: *Dell*, logo *DELL*, *Inspiron*, *YOURS IS HERE*, *Solution Station* a *DellConnect* jsou obchodní známky společnosti Dell Inc.; *Intel* je registrovaná obchodní známka a *Atom* je obchodní známka společnosti Intel Corporation v USA a jiných zemích; *Microsoft*, *Windows* a *logo tlačítka start systému Windows* jsou buď obchodní známky nebo registrované obchodní známky společnosti Microsoft Corporation ve spojených státech a/nebo jiných zemích; *Blu-ray Disc* je obchodní známka společnosti Blu-ray Disc Association.

Ostatní obchodní známky a názvy mohou být v tomto dokumentu použity buď v souvislosti s organizacemi, které si na tyto známky a názvy činí nárok, nebo s jejich produkty. Společnost Dell Inc. si nečiní nárok na jiné obchodní známky a názvy než na své vlastní.

# Obsah

<b>Instalace notebooku Inspiron . . . . .</b>	<b>5</b>	Prvky na zadní straně . . . . .	24
Před instalací počítače . . . . .	5	Prvky základny počítače . . . . .	26
Připojte adaptér střídavého proudu . . . . .	6	Pohyby na dotykové ploše . . . . .	29
Připojte síťový kabel (volitelný) . . . . .	7	Prvky displeje . . . . .	30
Stiskněte vypínač . . . . .	8	Odstranění a výměna baterie . . . . .	32
Nastavení operačního systému . . . . .	9	Vlastnosti software . . . . .	34
Vytvořte médium pro obnovení systému (doporučené) . . . . .	10	Dell Dock . . . . .	35
Instalace karty SIM (volitelné) . . . . .	12	Online zálohování Dell DataSafe . . . . .	36
Povolit nebo zakázat bezdrátovou komunikaci (volitelné) . . . . .	14	<b>Řešení problémů . . . . .</b>	<b>37</b>
Připojení k internetu (volitelné) . . . . .	16	Kódy zvukových signálů . . . . .	37
Nastavit TV tuner (volitelný) . . . . .	19	Problémy se sítí Bezdrátová připojení . . . . .	38
<b>Jak používat notebook Inspiron . . . . .</b>	<b>20</b>	Problémy s napájením . . . . .	39
Prvky na pravé straně . . . . .	20	Problémy s pamětí . . . . .	40
Prvky na levé straně . . . . .	22	Počítač nereaguje a problémy se softwarem . . . . .	41

<b>Používání nástrojů podpory . . . . .</b>	<b>44</b>	Vrácení položek za účelem záruční opravy nebo vrácení peněz . . . . .	63
Centrum podpory Dell . . . . .	44	Než zavoláte . . . . .	64
Má stahování Dell . . . . .	45	Kontaktovat Dell . . . . .	66
Systémová hlášení . . . . .	45	<b>Další informace a zdroje . . . . .</b>	<b>67</b>
Průvodce při potížích s hardwarem . . . . .	47	<b>Základní technické údaje . . . . .</b>	<b>70</b>
Dell Diagnostics . . . . .	47	<b>Dodatek . . . . .</b>	<b>75</b>
<b>Obnovení operačního systému . . . . .</b>	<b>51</b>	Upozornění pro výrobky Macrovision . . . . .	75
Obnova systému . . . . .	52	Informace pro NOM či oficiální mexický standard (pouze pro Mexiko) . . . . .	76
Dell DataSafe Local Backup . . . . .	53	<b>Rejstřík . . . . .</b>	<b>77</b>
Médium pro obnovení systému . . . . .	56		
Nástroj Dell Factory Image Restore . . . . .	57		
<b>Jak získat pomoc . . . . .</b>	<b>59</b>		
Odborná pomoc a služby zákazníkům . . . . .	60		
DellConnect . . . . .	60		
Online služby . . . . .	61		
Automatická služba zjištění stavu objednávky . . . . .	62		
Informace o produktech . . . . .	62		

# Instalace notebooku Inspiron

Tento oddíl poskytuje informace o nastavení počítače Inspiron™.

## Před instalací počítače

V místě, kam chcete umístit váš počítač, zajistěte snadný přístup ke zdroji napájení, dostatečné odvětrávání a rovný povrch.

Pokud v okolí počítače Inspiron budete bránit proudění vzduchu, může dojít k jeho přehřátí. Abyste zabránili přehřátí, zajistěte na zadní straně počítače nejméně 10,2 cm (4 palce) volného místa a na všech ostatních stranách minimálně 5,1 cm (2 palce) volného místa. Zapnutý počítač nikdy neumísťujte do uzavřeného prostoru, jako je např. skříň nebo šuple.

 **VAROVÁNÍ:** Nezakrývejte větrací otvory, dejte pozor, aby se do nich nedostaly žádné předměty a neusazoval se zde prach. Zapnutý počítač Dell™ neponechávejte v prostředí s nedostatečným prouděním vzduchu, například v zavřené aktovce nebo na látkovém povrchu (např. na koberci). Při nedostatečném proudění vzduchu hrozí poškození počítače, snížení jeho výkonu nebo požár. Jakmile se počítač zahřeje, spustí se ventilátor. Zvuk ventilátoru je normální a nejedná se o žádný problém s ventilátorem ani s počítačem.

 **UPOZORNĚNÍ:** Budete-li na počítač umísťovat těžké nebo ostré předměty, může dojít k trvalému poškození počítače.

## Připojte adaptér střídavého proudu

Připojte adaptér střídavého proudu k počítači, a poté jej zapojte do elektrické zásuvky nebo ke svodiči přepětí.

**VAROVÁNÍ:** Napájecí adaptér lze použít s elektrickými zásuvkami po celém světě. Připojení napájení a prodlužovací kabely se v jednotlivých zemích liší. Použití nekompatibilního kabelu nebo nesprávné připojení kabelu k prodlužovací šňůře nebo elektrické zásuvce může způsobit požár nebo poškození vašeho počítače.

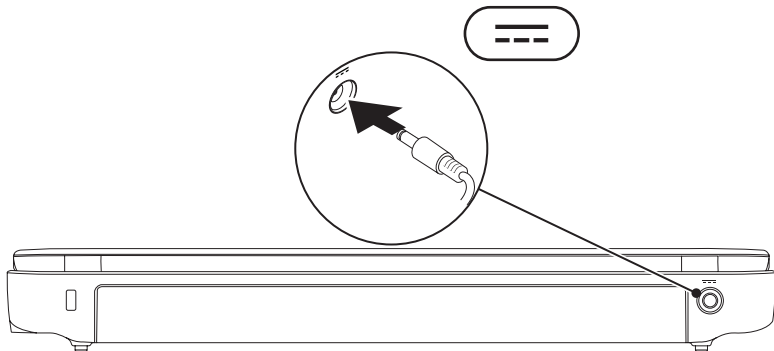



## Připojte síťový kabel (volitelný)

Chcete-li používat kabelové síťové připojení, zapojte síťový kabel.

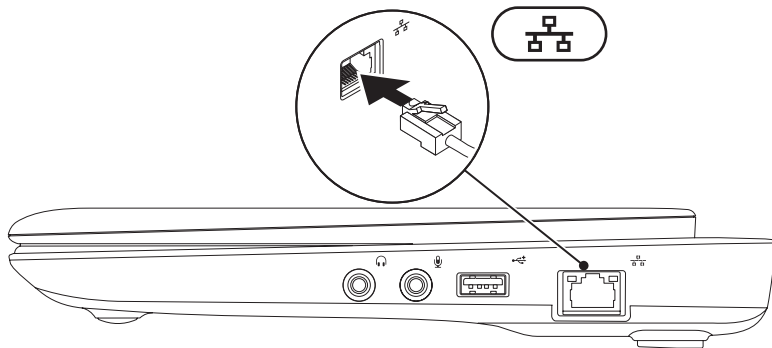

## Stiskněte vypínač

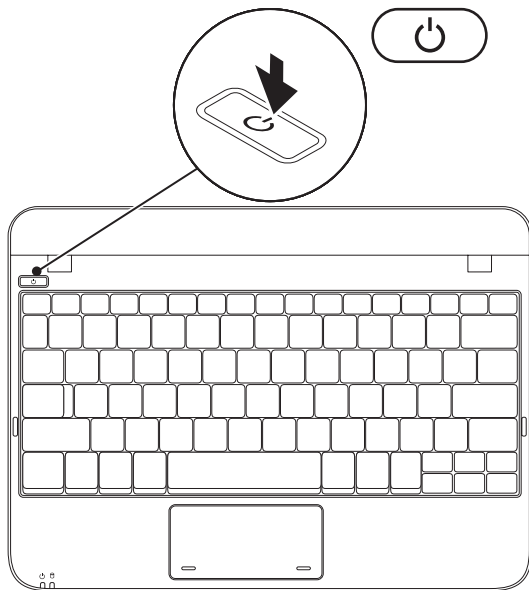



# Nastavení operačního systému

Počítač Dell obsahuje přednastavený operační systém, který jste si zvolili během nákupu.

## Microsoft® Windows®

Chcete-li Windows nastavit při prvním spuštění, řiďte se pokyny na obrazovce. Tyto kroky jsou povinné a jejich dokončení může nějakou dobu trvat. Pokyny systému Windows vás provedou několika procedurami, jako je přijetí licenční smlouvy, nastavení vlastností a nastavení internetového připojení.

 **UPOZORNĚNÍ:** Proces nastavení operačního systému nepřerušujte. Pokud tak učiníte, může dojít k havárii počítače a operační systém bude nutno přeinstalovat.

 **POZNÁMKA:** Chcete-li dosáhnout optimálního výkonu počítače, doporučujeme, abyste si stáhli a nainstalovali nejnovější systém BIOS a ovladače, které jsou pro váš počítač dostupné na adrese [support.dell.com](http://support.dell.com).

 **POZNÁMKA:** Více informací o operačním systému a funkcích, viz [support.dell.com/MyNewDell](http://support.dell.com/MyNewDell).

## Ubuntu

Chcete-li Ubuntu nastavit při prvním spuštění, řiďte se pokyny na obrazovce. Více informací o tomto operačním systému naleznete v dokumentaci k systému Unbutu, která byla dodána s vaším počítačem.

## Vytvořte médium pro obnovení systému (doporučené)

 **POZNÁMKA:** Doporučujeme, abyste médium pro obnovení systému vytvořili, jakmile nainstalujete systém Microsoft Windows.

Chcete-li vrátit pevný disk do funkčního stavu, ve kterém se nacházel při zakoupení počítače, použijte médium pro obnovení systému. Žádné datové soubory nebudou smazány (není třeba používat disk s *operačním systémem*). Médium pro obnovení systému můžete použít v případě, že hardware, software, ovladače nebo jiná systémová nastavení zanechala počítač v nepříjemném funkčním stavu.

Chcete-li vytvořit médium pro obnovení systému, budete potřebovat následující:

- Dell DataSafe Local Backup
- Klíč USB s minimální kapacitou 8 GB nebo disk DVD-R/DVD+R/Blu-ray Disc™

 **POZNÁMKA:** Dell DataSafe Local Backup nepodporuje přepisovatelné disky.

Chcete-li vytvořit médium pro obnovení systému:

1. Ujistěte se, že je napájecí adaptér připojený (viz „Připojení napájecího adaptéru“ na straně 6).

2. Vložte do počítače disk nebo klíč USB.

 **POZNÁMKA:** Váš počítač neobsahuje interní optickou jednotku. Při procedurách, které vyžadují použití disků, použijte externí optickou jednotku nebo externí úložné zařízení.

3. Klepněte na **Start**  → **Programy** → **Dell DataSafe Local Backup**.

4. Klepněte na **Vytvořit médium pro obnovu**.

5. Postupujte podle pokynů na obrazovce.

 **POZNÁMKA:** Více informací o používání média pro obnovu systému viz „Médium pro obnovení systému“ na straně 56.

## Instalace karty SIM (volitelné)

 **POZNÁMKA:** Pokud k přístupu na internet používáte kartu EVDO, není instalace karty SIM nutná.

Instalace účastnické identifikační karty (SIM) vám umožní brouzdat po internetu, kontrolovat e-mail a připojovat se k virtuální privátní síti. Chcete-li mít přístup k internetu, musíte se nacházet v dosahu sítě provozované vaším mobilním operátorem.

Instalace karty SIM:

1. Vypněte počítač.
2. Odstraňte baterii (viz „Jak odstranit a vyměnit baterii“ na straně 32).
3. V zásuvce pro baterii zasuňte kartu SIM do slotu pro kartu SIM.
4. Vyměňte baterii (viz „Jak odstranit a vyměnit baterii“ na straně 32).
5. Zapněte počítač.

Chcete-li odstranit kartu SIM, stiskněte ji a vysuňte.

**1** zásuvka na baterii

**2** Karta SIM

**3** Slot karty SIM

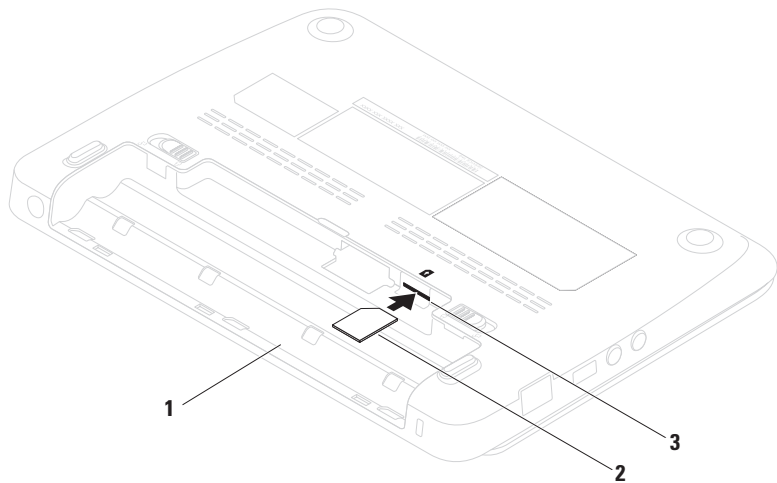

## Povolit nebo zakázat bezdrátovou komunikaci (volitelné)

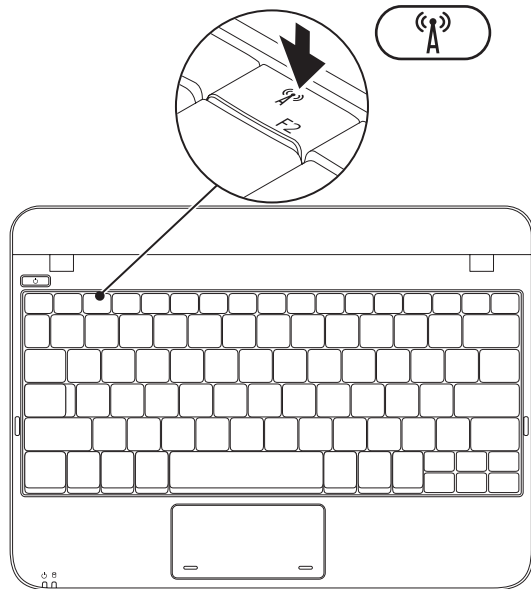



Chcete-li povolit bezdrátovou komunikaci:

1. Zapněte počítač.
2. Pокlepejte na ikonu  na systémové liště nebo stiskněte tlačítko <F2>.

Objeví se dialogové okno **Povolit/zakázat bezdrátovou komunikaci**.

3. Vyberte možnosti, které si přejete povolit:
  - Povolit Bluetooth
  - Povolit bezdrátovou LAN/WiMax
  - Povolit bezdrátovou WAN/GPS
4. Klepněte na **OK**.

Chcete-li zakázat bezdrátovou komunikaci:

1. Pокlepejte na ikonu na  systémové liště nebo stiskněte tlačítko <F2>.

Objeví se dialogové okno **Povolit/zakázat bezdrátovou komunikaci**.

2. Zrušte výběr možností, které si přejete zakázat:
  - Povolit Bluetooth
  - Povolit bezdrátovou LAN/WiMax
  - Povolit bezdrátovou WAN/GPS
3. Klepněte na **OK**.

## Připojení k internetu (volitelné)

Pro připojení k internetu budete potřebovat externí modem nebo síťové připojení a poskytovatele služeb internetu (ISP).

Pokud není externí USB modem nebo adaptér WLAN součástí vaší původní objednávky, můžete si jej zakoupit na adrese **www.dell.com**.

### Jak nastavit kabelové připojení

- Pokud používáte telefonické připojení, ještě před nastavením internetového připojení připojte telefonní linku k externímu USB modemu (volitelný) a do telefonní zdířky na stěně.
- Pokud používáte připojení prostřednictvím DSL nebo kabelového/satelitního modemu, kontaktujte svého poskytovatele internetových služeb (ISP) nebo telefonních služeb, který vám sdělí pokyny k instalaci.

Chcete-li dokončit nastavení kabelového připojení k internetu, řiďte se pokyny v oddílu „Jak nastavit připojení k internetu“ na straně 17.

### Jak nastavit bezdrátové připojení

Předtím, než můžete začít vaše bezdrátové připojení k internetu používat, musíte se připojit k bezdrátovému směrovači.

Jak ustavit připojení k bezdrátovému směrovači:

*Windows XP*

 **POZNÁMKA:** Následující kroky byly napsány pro výchozí zobrazení systému Windows, nemusejí tedy zcela odpovídat situaci, když ve svém počítači Dell™ nastavíte klasické zobrazení systému Windows.

1. Zajistěte, aby byla na vašem počítači povolena bezdrátová komunikace (viz „Povolit nebo zakázat bezdrátovou komunikaci“ na straně 14).
2. Uložte a zavřete všechny otevřené soubory a ukončete spuštěné programy.

3. Klepněte na **Start** → **Připojit k** → **Bezdrátová síťová připojení** → **Zobrazit bezdrátové sítě**.
4. Dokončete nastavení podle pokynů na obrazovce.

#### Windows 7

1. Zajistěte, aby byla na vašem počítači povolena bezdrátová komunikace (viz „Povolit nebo zakázat bezdrátovou komunikaci“ na straně 14).
2. Uložte a zavřete všechny otevřené soubory a ukončete spuštěné programy.
3. Klepněte na **Start**  → **Ovládací panely**.
4. Do vyhledávacího pole zadejte `network` (síť) a poté klepněte na **Centrum sítí a sdílení** → **Připojit k síti**.
5. Dokončete nastavení podle pokynů na obrazovce.

### Nastavení internetového připojení

Poskytovatelé internetových služeb (ISP) a jejich nabídky se v jednotlivých zemích liší. Nabídky dostupné pro vaši zemi vám sdělí váš ISP.

Pokud se nemůžete připojit k internetu, ale dříve vám to šlo bez problémů, může mít váš ISP výpadek. Kontaktujte svého ISP a ověřte si stav poskytované služby nebo se zkuste připojit znovu později.

Připravte si informace o svém ISP. Pokud nemáte žádného ISP, průvodce **Připojení k internetu** vám pomůže nějakého vybrat.

Jak nastavit připojení k internetu:

*Windows XP*

 **POZNÁMKA:** Následující kroky byly napsány pro výchozí zobrazení systému Windows, nemusejí tedy zcela odpovídat situaci, když ve svém počítači Dell™ nastavíte klasické zobrazení systému Windows.

1. Uložte a zavřete všechny otevřené soubory a ukončete spuštěné programy.
2. Klepněte na **Start**→ **Ovládací panely**.
3. Pod položkou **Připojení k síti a internetu** vyberte **Nastavit nebo upravit vlastnosti připojení k internetu**.
4. Klepněte na **Nastavit**.  
Objeví se **Průvodce novým připojením**.
5. Klepněte na **Připojit k internetu**.

 **POZNÁMKA:** Váš počítač neobsahuje interní optickou jednotku. Při procedurách, které vyžadují použití disků, použijte externí optickou jednotku nebo externí úložné zařízení.

6. V dalším okně klepněte na příslušnou možnost:

- Pokud nemáte ISP, klepněte na **Vybrat ze seznamu poskytovatelů internetového připojení**.
- Pokud jste od svého ISP získali informace o instalaci, ale nemáte instalační CD, klepněte na **Nastavit připojení ručně**.
- Pokud CD máte, klepněte na **Použit CD získané od ISP**.

7. Klepněte na tlačítko **Další**.

Pokud jste v kroku 6 zvolili možnost **Nastavit připojení ručně**, pokračujte krokem 8. Jinak se řiďte pokyny na obrazovce a dokončete nastavení.

 **POZNÁMKA:** Pokud si nejste jistí, který typ připojení zvolit, kontaktujte svého ISP.

8. Klepněte na příslušnou možnost u **Jak se chcete připojovat k internetu?** a poté klepněte na **Další**.
9. K dokončení nastavení použijte informace od svého ISP.

### Windows 7

1. Uložte a zavřete všechny otevřené soubory a ukončete spuštěné programy.
2. Klepněte na **Start** → **Ovládací panely**.
3. Do vyhledávacího pole zadejte `network` (sít') a poté klepněte na **Centrum sítí a sdílení** → **Nastavit nové připojení nebo síť** → **Připojit k internetu**.  
Zobrazí se okno **Připojit k internetu**.

 **POZNÁMKA:** Pokud si nejste jistí, který typ připojení zvolit, klepněte na **Chci pomoc při výběru** nebo kontaktujte svého ISP.

4. Postupujte podle pokynů na obrazovce a k dokončení nastavení použijte informace dodané vaším ISP.



## Nastavit TV tuner (volitelný)

 **POZNÁMKA:** Dostupnost TV tuneru se může lišit dle regionu.

Chcete-li poprvé nastavit TV tuner, proveďte následující kroky:

1. Klepněte na **Start** → **Všechny programy**.
2. Klepněte na **Digitální TV Dell** → **Digitální TV Dell**  a řiďte se pokyny na obrazovce.

Chcete-li změnit konfiguraci TV tuneru:

1. Klepněte na **Start** → **Všechny programy**.
2. Klepněte na **Digitální TV Dell** → **Digitální TV Dell** .
3. Klepněte na **Snímat** .

Průvodce snímáním vyhledá kanály, které jsou ve vašem regionu dostupné.

# Jak používat notebook Inspiron

Tato část poskytuje informace týkající se prvků notebooku Inspiron™.

## Prvky na pravé straně

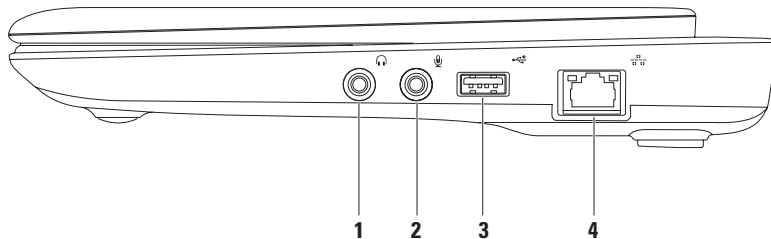

- 
-  **Konektor výstupu zvuku/sluchátek** – slouží k připojení sluchátek či zasilání zvuku do reproduktorů nebo ozvučovacího systému.

---

  -  **Konektor vstupu zvuku/mikrofonu** – slouží k připojení mikrofonu nebo jiného vstupního signálu do programu pro úpravy zvuku.

---

  -  **USB 2.0 konektor** – slouží pro připojení USB zařízení, jako je např. myš, klávesnice, tiskárna, externí disk nebo MP3 přehrávač.

---

  -  **Síťový konektor** – pokud používáte kabelovou síť, slouží pro připojení vašeho počítače k síti nebo k širokopásmovému zařízení.
-

## Prvky na levé straně

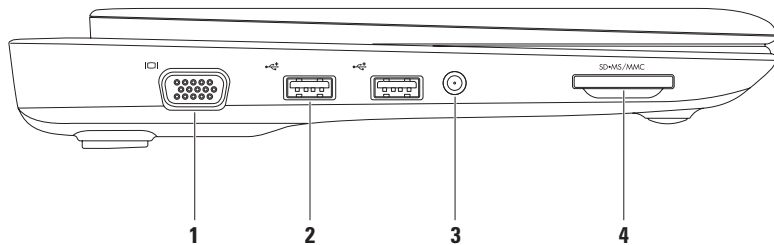



---

1  **Konektor VGA** – slouží k připojení monitoru nebo projektoru.

---

2  **USB 2.0 konektory (2)** – slouží pro připojení USB zařízení, jako je např. myš, klávesnice, tiskárna, externí disk nebo MP3 přehrávač.

---

3 **Anténa v konektoru (na podporovaných modelech)** – slouží pro připojení externí antény pomocí konektoru MCX. S pomocí této antény a karty TV tuneru (volitelné) můžete sledovat televizní programy. Více informací o nastavení karty TV tuneru viz „Nastavení TV tuneru“ na straně 19.

---

4  **Čtečka paměťových karet 3 v 1** – poskytuje rychlý a pohodlný způsob jak zobrazovat a sdílet digitální fotografie, hudbu, videa a dokumenty uložené na následujících paměťových kartách:

- paměťová karta Secure digital (SD)
- vysokokapacitní paměťová karta Secure Digital High Capacity (SDHC)
- paměťová karta Multimedia Card (MMC)
- paměťová karta Memory Stick
- paměťová karta Memory Stick PRO

## Prvky na zadní straně

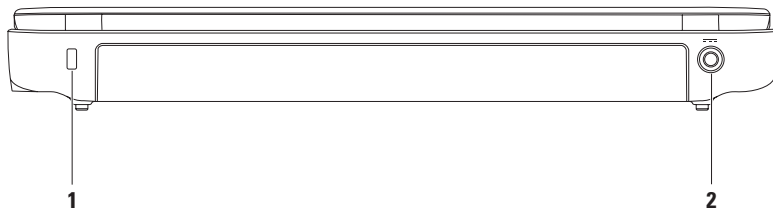

---

**1 Slot pro bezpečnostní kabel** – slouží pro připojení komerčně dostupného bezpečnostního kabelu k počítači.

**POZNÁMKA:** Předtím, než zakoupíte bezpečnostní kabel, ujistěte se, že jej lze použít se slotem pro bezpečnostní kabel na vašem počítači.

---

**2  Konektor adaptéru střídavého proudu** – slouží k připojení adaptéru střídavého proudu, který napájí počítač a nabíjí baterii.

---

## Prvky základny počítače

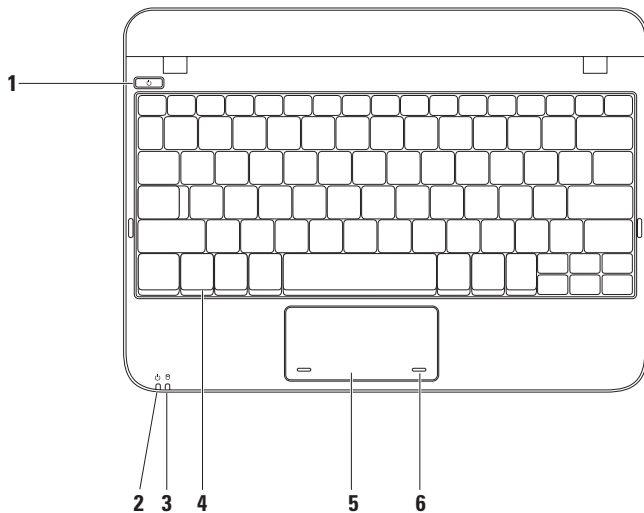

1  **Vypínač** – jeho stisknutím zapnete/vypnete počítač.

2  **Indikátor napájení/baterie** – pokud je počítač napájen adaptérem střídavého proudu nebo z baterie, vyjadřuje světelný indikátor následující stavy.

	<b>Stavy světelného indikátoru</b>	<b>Stavy počítače</b>	<b>Úroveň nabití baterie</b>
<b>napájecí adaptér</b>	Svítil bíle	Zapnutý Vypnutý/stav hibernace	Probíhá nabíjení <90%
	Bliká bíle	Klidový stav	Probíhá nabíjení
	Vypnutý	Vypnutý/stav hibernace	>90%
<b>Baterie</b>	Svítil bíle	Zapnutý	>10%
	Bliká bíle	Klidový stav	>=10%
	Svítilí oranžově	Zapnutý/klidový stav	<10%
	Vypnutý	Vypnutý/stav hibernace	n/a

**POZNÁMKA:** Pokud je počítač napájen pomocí adaptéru střídavého proudu, probíhá nabíjení baterie.

- 3**  **Kontrolka aktivity pevného disku** – zapne se, když počítač čte nebo zapisuje data. Blikající modrá kontrolka indikuje aktivitu pevného disku.
- 
- 4 Klávesnice** – více informací o klávesnici viz *Průvodce technologiemi Dell*, který je dostupný na vašem pevném disku nebo na adrese **[support.dell.com/manuals](http://support.dell.com/manuals)**.
- 
- 5 Dotyková plocha** – poskytuje funkce myši při práci s kurzorem, přetahování nebo přemísťování vybraných položek. Pravé nebo levé klepnutí nahrazuje poklepáním na povrch. Podporuje posunování. Více informací viz „Pohyby na dotykové ploše“ na straně 29.
- 
- 6 Tlačítka dotykové plochy (2)** – poskytují funkce levého a pravého klepnutí myši.
-

## Pohyby na dotykové ploše

### Posunování

Umožní vám posunovat se s obsahem dokumentu. Součástí funkce posunování je:

**Tradiční posunování** – umožňuje vám posunovat se nahoru a dolů, vpravo nebo vlevo.

Chcete-li se posunovat nahoru nebo dolů:

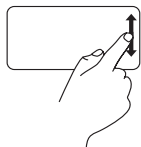

Pohybuje prstem nahoru nebo dolů ve svislé posunovací oblasti (pravá část dotykové plochy).

Chcete-li se posunovat vpravo nebo vlevo:

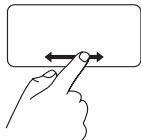

Pohybuje prstem vpravo nebo vlevo ve vodorovné posunovací oblasti (spodní část dotykové plochy).

**Krouživé posunování** – Umožňuje vám posunovat se nahoru a dolů, vpravo nebo vlevo.

Chcete-li se posunovat nahoru nebo dolů:

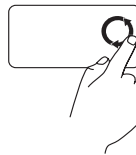

Chcete-li se v aktivním okně posunovat nahoru, krouživě pohybujte prstem ve svislé posunovací oblasti (pravá část dotykové plochy) po směru hodinových ručiček. Chcete-li se v aktivním okně posunovat dolů, krouživě pohybujte prstem proti směru hodinových ručiček.

Chcete-li se posunovat vpravo nebo vlevo:

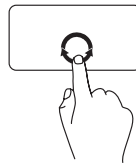

Chcete-li se v aktivním okně posunovat vpravo, krouživě pohybujte prstem ve vodorovné posunovací oblasti (spodní část dotykové plochy) po směru hodinových ručiček. Chcete-li se v aktivním okně posunovat vlevo, krouživě pohybujte prstem proti směru hodinových ručiček.

## Prvky displeje

Panel displeje obsahuje kameru a s ní spojené duální digitální mikrofony.

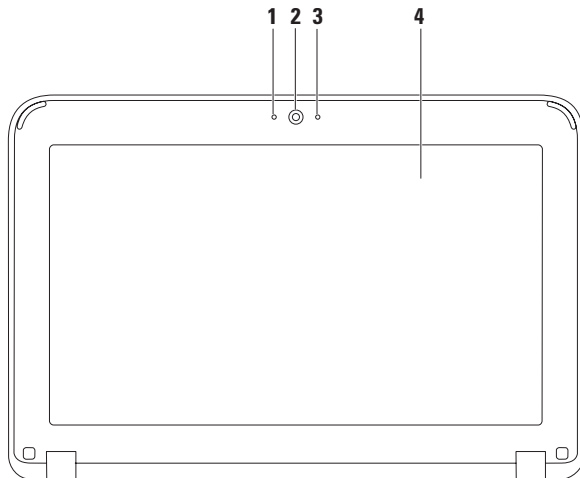



- 
- 1 Mikrofon** – poskytuje vysoce kvalitní zvuk pro videokonference a nahrávání hlasu.

---

  - 2 Kamera** – vestavěná kamera pro záznam videa, konference a chatování.



---

  - 3 Indikátor činnosti kamery** – označuje, zda je kamera zapnutá nebo vypnutá.

---

  - 4 Displej** – váš displej se může lišit v závislosti na výběru, který jste provedli při koupi počítače. Více informací o displejích naleznete v Průvodci technologiemi Dell., který je dostupný na vašem pevném disku nebo na adrese [support.dell.com/manuals](https://support.dell.com/manuals).
-

## Odstranění a výměna baterie

-  **VAROVÁNÍ:** Při provádění některého z postupů uvedených v této části se řiďte bezpečnostními pokyny, které vám byly dodány společně s počítačem.
-  **VAROVÁNÍ:** V případě používání nevhodné baterie hrozí zvýšené nebezpečí požáru nebo výbuchu. Tento počítač by měl používat pouze baterii zakoupenou od společnosti Dell. Nepoužívejte baterie vyjmuté z jiných počítačů.
-  **VAROVÁNÍ:** Předtím, než odstraníte baterii, vypněte počítač a odstraňte externí kabely (včetně adaptéru střídavého proudu).

Postup při odstraňování baterie:

1. Chcete-li baterii odemknout, posuňte západky pro odemknutí baterie.
2. Baterii otáčejte a vyjímejte ji směrem vzhůru a pryč z přihrádky baterie.

Chcete-li vyměnit baterii:

Srovnejte jazýčky na baterii se sloty v přihrádce na baterii. Baterii opatrně zatlačte do přihrádky, dokud se nezacvakne.

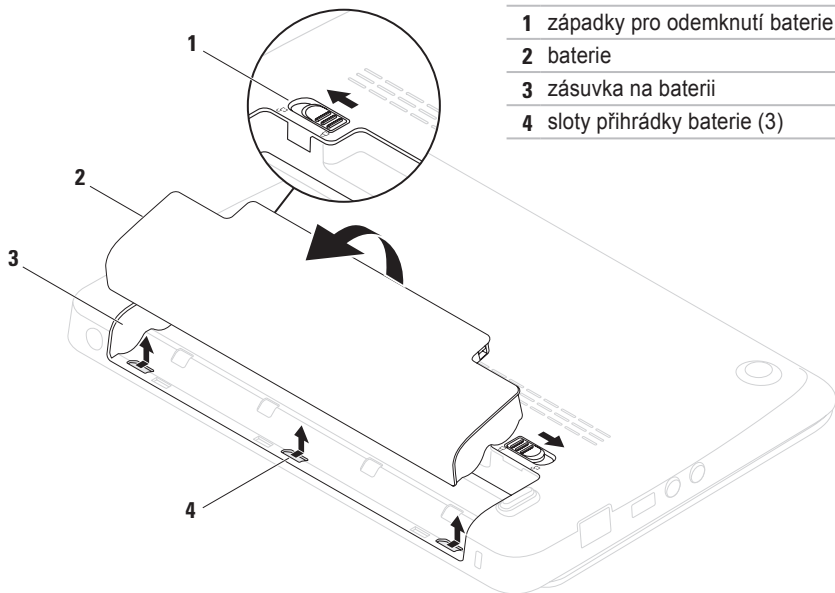

## Vlastnosti software

 **POZNÁMKA:** Více informací o prvcích popsaných v tomto oddíle najdete v *Průvodci technologiemi Dell* na vašem pevném disku nebo na adrese [support.dell.com/manuals](http://support.dell.com/manuals).

## Výkonnost a komunikace

Svůj počítač můžete použít ke tvorbě prezentací, brožur, přání, letáků a dokumentů. Také můžete upravovat a zobrazovat digitální fotografie a obrázky. Zkontrolujte, jaký software jste si pro počítač objednali.

Poté, co se připojíte k internetu, můžete přistupovat k webovým stránkám, nastavit si e-mailovou schránku, poskytovat a stahovat soubory.

## Zábava a multimédia

Na počítači můžete sledovat filmy, hrát hry, poslouchat hudbu i internetové rádiové stanice.

Můžete stahovat nebo kopírovat obrázky a video soubory z přenosných zařízení jako jsou digitální fotoaparáty a mobilní telefony. Volitelné softwarové aplikace vám umožňují organizovat a vytvářet hudební a video soubory, které mohou být nahrány na disk, uloženy na přenosné zařízení (např. MP3 přehraivače a jiná přenosná zařízení) nebo přehrávány a zobrazovány přímo na připojené TV, projektoru nebo domácím kině.

## Dell Dock

Dell Dock je skupina ikon, které poskytují snadný přístup k často používaným aplikacím, souborům a složkám. Skupinu Dock můžete přizpůsobit svým potřebám:

- Přidáváním nebo odstraňováním ikon
- Změnou barvy a umístění nástroje Dock
- Seskupováním ikon do kategorií
- Změnou chování ikon



### Jak přidat kategorii

1. Klepněte pravým tlačítkem na Dock, klepněte na **Přidat** → **kategorii**.  
Zobrazí se okno **Přidat/upravit kategorii**.
2. Do pole **Název** zadejte název kategorie.
3. V okénku **Vybrat obrázek**: vyberte obrázek, který bude kategorii reprezentovat.
4. Klepněte na tlačítko **Uložit**.

### Jak přidat ikonu

Přetáhněte ikonu do nástroje Dock nebo do kategorie.

### Jak odstranit kategorii nebo ikonu

1. Klepněte na kategorii nebo ikonu v nástroji Dock pravým tlačítkem, a poté klepněte na **Smazat zástupce** nebo **Smazat kategorii**.
2. Postupujte podle pokynů na obrazovce.

### Jak nástroj Dock přizpůsobit svým potřebám

1. Pravým tlačítkem klepněte na nástroj Dock, a poté klepněte na **Pokročilá nastavení...**
2. Vyberte požadované vlastnosti, s jejichž pomocí Dock upravíte.

## Online zálohování Dell DataSafe

 **POZNÁMKA:** Online zálohování Dell DataSafe nemusí být dostupný ve všech regionech.

 **POZNÁMKA:** Pro rychlá nahrávání/stahování doporučujeme širokopásmové připojení.

Nástroj Dell DataSafe Online je automatizovaná služba zálohování a obnovy, která vám pomůže chránit data a další důležité soubory před haváriemi (např. krádež, požár nebo přírodní katastrofy). Ke službě můžete na svém počítači přistupovat pomocí účtu chráněného heslem.

Více informací viz **[delldatasafe.com](http://delldatasafe.com)**.

Chcete-li naplánovat zálohy:

1. Poklepejte na ikonu  Dell DataSafe Online na hlavním panelu.
2. Řiďte se pokyny na obrazovce.

# Řešení problémů

Tento oddíl poskytuje informace o řešení problémů s vaším počítačem. Pokud se vám problém nepodaří vyřešit pomocí následujících pokynů, nahlédněte do oddílu „Používání nástrojů podpory“ na straně 44 nebo do oddílu „Kontaktovat Dell“ na straně 66.

## Kódy zvukových signálů

Pokud se vyskytnou chyby nebo problémy, může tento počítač během spouštění vydávat série zvukových signálů. Tyto série zvukových signálů identifikují problém. Pokud k tomuto dojde, zapište si chybový kód a kontaktujte společnost Dell (viz „Kontaktovat Dell“ na straně 66).

 **POZNÁMKA:** Chcete-li vyměnit součásti, viz *servisní příručka* na adrese [support.dell.com/manuals](http://support.dell.com/manuals).

Kód zvukového signálu	Možný problém
Jeden	Možné selhání základní desky - selhání kontrolního součtu BIOS ROM
Dva	Nenalezena žádná RAM <b>POZNÁMKA:</b> Pokud jste nainstalovali nebo vyměňovali paměťový modul, ověřte, že je správně zasazen.
Tři	Možné selhání základní desky - chyba čipové sady
Čtyři	Selhání čtení z / zápisu do paměti RAM
Pět	Porucha hodin
Šest	Selhání grafické karty nebo čipu
Sedm	Selhání procesoru
Osm	Selhání displeje

## Problémy se sítí Bezdrátová připojení

**Pokud dojde ke ztrátě síťového připojení** – bezdrátový směrovač je vypnutý nebo je bezdrát na počítači zakázán.

- Ujistěte se, že je bezdrátová komunikace povolena (viz „Povolit nebo zakázat bezdrátovou komunikaci“ na straně 14).
- Zkontrolujte, zda je bezdrátový směrovač zapnutý a připojený ke zdroji dat (kabelový modem nebo síťový rozbočovač).
- Znovu ustavte připojení k bezdrátovému směrovači (viz „Jak nastavit bezdrátové připojení“ na straně 16).
- Vaše bezdrátové připojení mohou blokovat nebo rušit rádiové interference. Zkuste počítač přemístit blíže k bezdrátovému směrovači.

## Kabelová připojení

**Pokud dojde ke ztrátě síťového připojení** – kabel je uvolněný nebo poškozený.

- Zkontrolujte, zda je kabel zapojený a zda není poškozený.
- Kontrolka integrity spojení na integrovaném síťovém konektoru vám umožní ověřit, že vaše spojení funguje a poskytuje následující informace o stavu:
  - Zelená – mezi 10Mb/s sítí a počítačem existuje dobré spojení.
  - Oranžová – mezi 100Mb/s sítí a počítačem existuje dobré spojení.
  - Vypnutá (kontrolka nesvíí) – počítači se nepodařilo nalézt fyzické připojení k síti. Potřebujete-li pomoc, kontaktujte správce sítě nebo ISP.



**POZNÁMKA:** Kontrolka integrity spojení na síťovém konektoru slouží pro kabelová připojení. Kontrolka integrity spojení nezobrazuje stav bezdrátových spojení.



## Problémy s napájením

**Pokud je indikátor zapnutí počítače vypnutý** – počítač je buď vypnutý, ve stavu hibernace nebo nepřijímá energii.

- Stiskněte vypínač. Pokud byl počítač vypnutý nebo ve stavu hibernace, začne nyní znovu normálně pracovat.
- Zkontrolujte zapojení adaptéru střídavého proudu jak do napájecího konektoru na počítači, tak do elektrické zásuvky.
- Pokud je počítač připojený k prodlužovacímu kabelu s více zásuvkami, zkontrolujte, zda je prodlužovací kabel zapojený do elektrické zásuvky a zda je zapnutý.
- Dočasně obejděte přepětové ochrany a prodlužovací šňůry a zkontrolujte, zda se počítač řádně zapne.
- Zkontrolujte, zda funguje elektrická zásuvka, a to tím, že do ní zapojíte jiné zařízení, např. lampičku.

- Zkontrolujte připojení kabelů napájecího adaptéru. Pokud adaptér střídavého proudu obsahuje světelný indikátor, ujistěte se, že svítí.

**Pokud indikátor svítí bíle a počítač neodpovídá** – je možné, že nereaguje displej.

- Podržte vypínač, dokud se počítač nevypne. Poté jej znovu zapněte.
- Pokud problém přetrvává, kontaktujte společnost Dell (viz „Kontaktovat Dell“ na straně 66).

**Pokud indikátor bliká bíle** – počítač je v klidovém stavu nebo nereaguje displej.

- Stisknutím tlačítka na klávesnici, pohybem prstu na dotykové ploše nebo připojenou myší nebo stisknutím vypínače obnovíte jeho normální režim.
- Pokud displej přestane odpovídat, stiskněte vypínač, dokud se počítač úplně nevypne. Poté jej znovu zapněte.
- Pokud problém přetrvává, kontaktujte společnost Dell (viz „Kontaktovat Dell“ na straně 66).

**Pokud se setkáte s rušením, které na vašem počítači brání přijímání** – nechtěný signál vytváří rušení a přerušuje nebo blokuje jiné signály. Některé možné příčiny rušení jsou:

- Prodlužovací kabely pro napájení, klávesnici a myš.
- K prodlužovacímu kabelu je připojeno příliš mnoho zařízení.
- Více prodlužovacích kabelů připojených do stejné elektrické zásuvky.

## Problémy s pamětí

**Pokud obdržíte zprávu o nedostatku paměti** –

- uložte a zavřete všechny otevřené soubory a ukončete spuštěné programy, které nepoužíváte, a zjistěte, zda to váš problém vyřešilo.
- Požadavky na minimální velikost paměti najdete v dokumentaci k softwaru.
- Zkontrolujte zasazení paměťových modulů do konektorů (pokyny viz *servisní příručka* na adrese [support.dell.com/manuals](http://support.dell.com/manuals)).
- Pokud problém přetrvává, kontaktujte společnost Dell (viz „Kontaktovat Dell“ na straně 66).

**Pokud se setkáte s dalšími problémy s pamětí** –

- Spusťte nástroj Dell Diagnostics (viz „Dell Diagnostics“ na straně 47).
- Pokud problém přetrvává, kontaktujte společnost Dell (viz „Kontaktovat společnost Dell“ na straně 66).

## Počítač nereaguje a problémy se softwarem

**Pokud se počítač nespustí** – ujistěte se, že je napájecí kabel pevně připojen k počítači a do elektrické zásuvky.

**Pokud počítač přestane odpovídat** – ukončete program:

1. Současně stiskněte <Ctrl><Shift><Esc>.
2. Klepněte na kartu **Aplikace**.
3. Klepněte na program, který přestal reagovat.
4. Klepněte na tlačítko **Ukončit úlohu**.

**Pokud program opakovaně havaruje** – nahlédněte do softwarové dokumentace. V případě potřeby software odinstalujte a znovu nainstalujte.

 **POZNÁMKA:** Pokyny pro instalaci jsou obvykle uvedeny v dokumentaci k softwaru nebo na disku (CD nebo DVD).

 **POZNÁMKA:** Váš počítač neobsahuje interní optickou jednotku. Při procedurách, které vyžadují použití disků, použijte externí optickou jednotku nebo externí úložné zařízení.

**Pokud počítač přestane reagovat nebo se objeví modrá obrazovka** –

 **UPOZORNĚNÍ:** Pokud řádně neukončíte operační systém, může dojít ke ztrátě dat.

Pokud počítač nereaguje na stisknutí libovolné klávesy na klávesnici nebo na pohyb myši, stiskněte a podržte vypínač, dokud se počítač nevyzne. Poté počítač znovu zapněte.

**Pokud je program určený pro dřívější verze operačního systému Microsoft® Windows®** –

Spusťte **průvodce kompatibilitou programů**. **Průvodce kompatibilitou programů** konfiguruje program tak, aby se spouštěl v prostředí podobném starší verzi operačního systému Microsoft Windows.

### Windows® XP

1. Klepněte na **Start**→ **Nápověda a odborná pomoc**→ **Oprava problému**→ **Problémy s aplikacemi a se softwarem**.
2. Pod **Opravit problém** klepněte na **Zprovoznit starší programy na Windows XP**.
3. Přečtěte si pokyny a poté klepněte na **Průvodce kompatibilitou programů**.
4. Postupujte podle pokynů na obrazovce.

### Windows® 7

1. Klepněte na **Start**  → **Ovládací panely**→ **Programy**→ **Použití staršího programu s touto verzí Windows**.
2. Na uvítací obrazovce klepněte na tlačítko **Další**.
3. Postupujte podle pokynů na obrazovce.

### Pokud se setkáváte s jinými problémy se softwarem –

- ihned zázalohujte soubory.
- Programem na vyhledávání virů nechte prohlédnout pevný disk nebo CD.
- Uložte a zavřete všechny otevřené soubory, ukončete všechny spuštěné programy a vypněte počítač prostřednictvím nabídky **Start** .
- Pokyny pro odstranění problémů vyhledejte v dokumentaci k softwaru nebo se obraťte na výrobce softwaru:
  - Přesvědčte se, zda je program kompatibilní s operačním systémem nainstalovaným v počítači.
  - Přesvědčte se, zda počítač splňuje minimální požadavky na hardware, který je nezbytný pro spuštění softwaru. Další informace najdete v dokumentaci k softwaru.

- Přesvědčte se, zda je program řádně nainstalován a nakonfigurován.
- Ověřte, zda nedochází ke konfliktu ovladačů zařízení s programem.
- V případě potřeby software odinstalujte a znovu nainstalujte.
- Předtím, než kontaktujete společnost Dell, si zapište veškerá zobrazená chybová hlášení. Uspadněte tak odstraňování problémů.

# Používání nástrojů podpory

## Centrum podpory Dell

**Centrum podpory Dell** je jednoduchá aplikace, která poskytuje informace o vašem počítači, službách dle potřeb zákazníků a zdrojích odborné pomoci.

Chcete-li spustit aplikaci, klepněte na ikonu  v hlavním panelu.

Na domovské stránce **Centra podpory Dell** naleznete číslo modelu vašeho počítače, číslo servisního označení, kód expresní služby a kontaktní informace servisu.

Z domovské stránky lze také přistoupit na:



**Svépomoc** (Self Help - odstraňování problémů, bezpečnost, výkon systému, síť/internet, zálohy/obnovy a operačního systému Windows)



**Výstrahy** (Alerts - technická podpora týkající se vašeho systému)



**Pomoc od Dell** (odborná pomoc přes DellConnect™, služby zákazníkům, školení a výukové programy, Nápověda „Jak na to“ pro Solution Station™ a Online Scan pomocí PC CheckUp)



**O vašem systému** (systémová dokumentace, informace o záruce, systémové informace, aktualizace a příslušenství)

Další informace o **Centru podpory Dell** a dostupných nástrojích podpory zobrazíte klepnutím na kartu **Služby** (Services) na adrese [support.dell.com](http://support.dell.com).

## Má stahování Dell

 **POZNÁMKA:** Má stahování Dell nemusí být dostupná ve všech regionech.

Záložní CD a DVD nejsou součástí některých programů předinstalovaných na vašem počítači. Tento software je dostupný na stránkách Má stahování Dell. Z těchto stránek můžete stáhnout software dostupný pro přeinstalování nebo vytvoření vašeho vlastního záložního média.

Chcete-li se zaregistrovat na stránkách Má stahování Dell a stránky používat:

1. Navštivte **[downloadstore.dell.com/media](https://downloadstore.dell.com/media)**.
2. Chcete-li se registrovat a stahovat software, řiďte se pokyny na obrazovce.
3. Chcete-li software přeinstalovat nebo vytvořit záložní kopii pro použití v budoucnu.

## Systemová hlášení

Pokud nastal v systému problém nebo chyba, může se zobrazit systémové hlášení, které vám pomůže zjistit příčinu a navrhne postupy pro řešení problému.

 **POZNÁMKA:** Pokud zobrazené hlášení není uvedené v následujících příkladech, vyhledejte ho buď v dokumentaci operačního systému nebo v dokumentaci programu, který běžel, když se hlášení zobrazilo. Také můžete nahlédnout do *Průvodce technologiemi Dell*, který je dostupný na vašem pevném disku nebo na adrese **[support.dell.com/manuals](https://support.dell.com/manuals)**. Můžete též kontaktovat společnost Dell (viz „Kontaktovat Dell“ na straně 66).

**Alert! Previous attempts at booting this system have failed at checkpoint [nnnn]. For help in resolving this problem, please note this checkpoint and contact Dell Technical Support (Pozor! Předchozí pokusy o zavedení systému selhaly v kontrolním bodě [nnnn]. Tento kontrolní bod si zaznamenejte a kontaktujte odbornou pomoc společnosti Dell)** – počítači se kvůli té samé chybě nepodařilo třikrát po sobě dokončit zaváděcí rutinu. Kontaktujte společnost Dell (viz „Kontaktovat Dell“ na straně 66).

**CMOS checksum error (Chyba kontrolního součtu CMOS)** – možné selhání základní desky nebo je baterie RTC málo nabitá. Vyměňte baterii (viz *servisní příručka* na adrese [support.dell.com/manuals](http://support.dell.com/manuals)) nebo kontaktujte Dell (viz „Kontaktovat Dell“ na straně 66).

**Hard-disk drive failure (Porucha pevného disku)** – pravděpodobná porucha pevného disku během HDD POST. Kontaktujte společnost Dell (viz „Kontaktovat Dell“ na straně 66).

**Hard-disk drive read failure (Porucha čtení z pevného disku)** – pravděpodobná porucha pevného disku během zaváděcího testu HDD. Kontaktujte společnost Dell (viz „Kontaktovat Dell“ na straně 66).

**Keyboard failure (Selhání klávesnice)** – selhání klávesnice nebo uvolněný kabel. Vyměňte klávesnici (viz *servisní příručka* na adrese [support.dell.com/manuals](http://support.dell.com/manuals)).

**No boot device available (Není dostupné zaváděcí zařízení)** – na pevném disku není zaváděcí oddíl, kabel pevného disku je uvolněný nebo nebylo nalezeno zaváděcí zařízení.

- Pokud je vaším zaváděcím zařízením pevný disk, zkontrolujte, zda jsou připojené kabely a že je disk řádně nainstalovaný a určený jako zaváděcí zařízení.
- Vstupte do nastavení systému a ujistěte se, že informace o zaváděcí sekvenci jsou správné (viz *Průvodce technologiemi Dell* na vašem počítači nebo na adrese [support.dell.com/manuals](http://support.dell.com/manuals)).



**No timer tick interrupt (přerušeni „nepřišlo tiknutí časovače“)** – čip na systémové desce možná nepracuje správně nebo selhala základní deska. Kontaktujte společnost Dell (viz „Kontaktovat Dell“ na straně 66).

## Průvodce při potížích s hardwarem

Pokud některé zařízení není během instalace operačního systému rozpoznáno, nebo je rozpoznáno, ale není správně nakonfigurováno, můžete k odstranění nekompatibility použít

### Průvodce při potížích s hardwarem.

Spuštění Poradce při potížích s hardwarem:

1. Klepněte na **Start** → **Nápověda a odborná pomoc**.
2. Do vyhledávacího políčka zadejte `hardware troubleshooter` (poradce při potížích s hardwarem) a stiskněte <Enter>, čímž spustíte vyhledávání.
3. Ve výsledcích hledání vyberte možnost, která nejlépe popisuje problém, a pokračujte dalšími kroky.

## Dell Diagnostics

Dojde-li k problémům s počítačem, před kontaktováním odborné pomoci společnosti Dell proveďte kontrolní kroky uvedené v části „Systém bez odezvy a softwarové problémy“ na straně 41 a spusťte diagnostický nástroj Dell Diagnostics.

 **POZNÁMKA:** Diagnostický program Dell Diagnostics funguje pouze na počítačích Dell.

 **POZNÁMKA:** Disk *Drivers and Utilities* (ovladače a nástroje) nemusí být s počítačem dodán.

Ujistěte se, že se zařízení, které chcete vyzkoušet, zobrazí v programu systémového nastavení a že je aktivní. V průběhu testování POST (Power On Self Test) stiskněte <F2> a zadejte nástroj nastavení systému (BIOS).

Spusťte diagnostický program Dell Diagnostics z pevného disku nebo z disku *Drivers and Utilities*.

### Spuštění diagnostického programu Dell Diagnostics z pevného disku

Diagnostický program Dell Diagnostics se nachází na skrytém oddílu pevném disku, určeném pro diagnostické nástroje.

 **POZNÁMKA:** Pokud počítač nezobrazuje obraz, kontaktujte společnost Dell (viz „Kontaktovat Dell“ na straně 66).

1. Ověřte, zda je počítač připojen k elektrické zásuvce, která správně funguje.
2. Zapněte (nebo restartujte) počítač.
3. Jakmile se objeví logo DELL™, okamžitě stiskněte <F12>. Ze zaváděcí nabídky vyberte **Diagnostics** a stiskněte <Enter>. Na počítači může dojít ke spuštění testu PSA (Pre-Boot System Assessment).

 **POZNÁMKA:** Jestliže čekáte příliš dlouho a zobrazí se logo operačního systému, počkejte na zobrazení pracovní plochy Microsoft® Windows®. Pak počítač vypněte a zkuste to znovu.

 **POZNÁMKA:** Jestliže se zobrazí zpráva, že na disku nebyla nalezena žádná sekce s diagnostickým nástrojem, spusťte Dell Diagnostics z disku *Drivers and Utilities*.

*Pokud je spuštěno testování PSA:*

- a. PSA začne spouštět testy.
- b. Pokud se PSA úspěšně dokončí, zobrazí se následující zpráva: `"No problems have been found with this system so far. Do you want to run the remaining memory tests? This will take about 30 minutes or more. Do you want to continue? (Recommended)."` („V tomto systému zatím nebyly nalezeny žádné problémy. Přejete si spustit zbývající testy paměti? Trvání testů je přibližně 30 minut. Přejete si pokračovat? (Doporučeno).“)

- c. Pokud máte potíže s pamětí, stiskněte <y>, v opačném případě stiskněte <n>.
- d. Zobrazí se následující zpráva "Booting Dell Diagnostic Utility Partition. Press any key to continue." („Booting Dell Diagnostic Utility Partition. Pokračujte stisknutím libovolné klávesy.”)
- e. Pokračujte stisknutím libovolné klávesy. Zobrazí se okno **Zvolit možnost**.



*Pokud není spuštěno testování PSA:*

Chcete-li spustit Dell Diagnostics z oddílu s diagnostickými nástroji na vašem pevném disku a přejít do okna **Zvolit možnost**, stiskněte libovolnou klávesu.

- 4. Zvolte test, který si přejete spustit.
- 5. Pokud na problém narazíte během testu, zobrazí se hlášení s chybovým kódem a popisem daného problému. Chybový kód a popis problému si запиšte a kontaktujte společnost Dell (viz „Kontaktovat Dell“ na straně 66).

-  **POZNÁMKA:** Servisní označení vašeho počítače se nachází v horní části obrazovky při každém testu. Při kontaktech se společností Dell vám servisní označení pomůže identifikovat počítač.
- 6. Jakmile budou testy dokončeny, zavřete testovací obrazovku a vraťte se do okna **Zvolit možnost**.
- 7. Chcete-li ukončit Dell Diagnostics a restartovat počítač, klepněte na **Konec**.

## Jak spustit diagnostický program Dell Diagnostics z disku Drivers and Utilities

-  **POZNÁMKA:** Váš počítač neobsahuje interní optickou jednotku. Při procedurách, které vyžadují použití disků, použijte externí optickou jednotku nebo externí úložné zařízení.
-  **POZNÁMKA:** Disk *Drivers and Utilities* (ovladače a nástroje) nemusí být s počítačem dodán.

## Používání nástrojů podpory

1. Vložte disk *Drivers and Utilities*.

2. Vypněte a restartujte počítač.

Jakmile se objeví logo DELL™, okamžitě stiskněte <F12>.

 **POZNÁMKA:** Jestliže čekáte příliš dlouho a zobrazí se logo operačního systému, počkejte na zobrazení pracovní plochy Microsoft® Windows®. Pak počítač vypněte a zkuste to znovu.

 **POZNÁMKA:** Další kroky změni zaváděcí pořadí pouze jednorázově. Při příštím spuštění se systém zavede podle zařízení uvedených v programu nastavení systému.

3. Jakmile se objeví seznam zaváděcích zařízení, označte **CD/DVD/CD-RW** a stiskněte <Enter>.

4. Z nabídky vyberte možnost **Zavést z CD** (Boot from CD-ROM) a stiskněte <Enter>.

5. Zadejte 1. Spustí se nabídka CD a pro pokračování stiskněte <Enter>.

6. Zvolte test, který si přejete spustit.

7. Pokud na problém narazíte během testu, zobrazí se hlášení s chybovým kódem a popisem daného problému. Chybový kód a popis problému si zapište a kontaktujte společnost Dell (viz „Kontaktovat Dell“ na straně 66).

 **POZNÁMKA:** Servisní označení vašeho počítače se nachází v horní části obrazovky při každém testu. Při kontaktech se společnostmi Dell vám servisní označení pomůže identifikovat počítač.

8. Jakmile budou testy dokončeny, zavřete testovací obrazovku a vraťte se do okna **Zvolit možnost**.

9. Chcete-li ukončit Dell Diagnostics a restartovat počítač, klepněte na **Konec**.

10. Odstraňte disk *Drivers and Utilities*.

# Obnovení operačního systému

Operační systém vašeho počítače lze obnovit pomocí následujících možností:

- △ UPOZORNĚNÍ:** Použijete-li možnost Dell Factory Image Restore nebo disk s *operačním systémem*, dojde k trvalému odstranění všech datových souborů na vašem počítači. Pokud je to možné, před použitím těchto možností soubory zálohujte.

Možnost	Použití
Obnova systému	jako první řešení
Dell DataSafe Local Backup	pokud obnovení systému váš problém nevyřeší
Médium pro obnovu systému	pokud selhání operačního systému zabrání použití obnovy systému a nástroje DataSafe Local Backup při instalaci obrazu z výroby na nově namontovaný pevný disk
Dell Factory Image Restore	k obnově funkčního stavu počítače, ve kterém byl při zakoupení
<i>Disk s operačním systémem</i>	k přeinstalování operačního systému na počítači

**📄 POZNÁMKA:** Disk s *operačním systémem* nemusí být dodáván s vaším počítačem.

# Obnova systému

Operační systémy Windows nabízejí možnost Obnovení systému, která umožňuje vrátit počítač do předchozího funkčního stavu (bez ovlivnění datových souborů), když změny v hardwarovém, softwarovém nebo jiném systémovém nastavení přivedou počítač do nežádoucího provozního stavu. Všechny změny, které funkce Obnovení systému provádí v počítači, lze kompletně vrátit.

 **UPOZORNĚNÍ: Pravidelně zálohujte datové soubory. Funkce Obnovení systému nesleduje ani neobnovuje datové soubory.**

 **POZNÁMKA:** Postupy popsané v tomto dokumentu byly sepsány pro výchozí zobrazení Windows, takže pokud jste na počítači Dell™ nastavili klasické zobrazení Windows, nemusí se na vás vztahovat.



## Spuštění funkce Obnovení systému

Chcete-li provést obnovení počítače:

*Windows XP*

1. Klepněte na **Start**→ **Všechny programy**→ **Příslušenství**→ **Systémové nástroje**→ **Obnovení systému**.
2. Na uvítací obrazovce klepněte na tlačítko **Další**.
3. Řiďte se pokyny na obrazovce

*Windows 7*

1. Klepněte na tlačítko **Start** .
  2. Do vyhledávacího pole zadejte **System Restore** (obnova systému) a stiskněte <Enter>.
-  **POZNÁMKA:** Může se zobrazit okno **Řízení uživatelských účtů**. Pokud jste správcem počítače, klepněte na možnost **Pokračovat**; jinak se obraťte na správce, abyste mohli pokračovat.

3. Klepněte na **Další** a řiďte se pokyny na obrazovce.

Když funkce Obnovení systému potíže nevyřeší, můžete poslední obnovení systému vrátit zpět.

### Vrácení posledního obnovení systému

-  **POZNÁMKA:** Před vrácením posledního obnovení systému uložte a zavřete všechny otevřené soubory a ukončete všechny spuštěné programy. Dokud nebude obnovení dokončeno, neměňte, nespouštějte ani neodstraňujte žádné soubory nebo programy.

#### Windows XP

1. Klepněte na **Start** → **Všechny programy** → **Příslušenství** → **Systémové nástroje** → **Obnovení systému**.
2. Na uvítací obrazovce klepněte na **Vrácení posledního obnovení** a klepněte na **Další**.
3. Postupujte podle pokynů na obrazovce.

#### Windows 7

1. Klepněte na tlačítko **Start**.
2. Do vyhledávacího pole zadejte **System Restore** (obnova systému) a stiskněte <Enter>.
3. Klepněte na tlačítko **Vrácení posledního obnovení a potom** klepněte na tlačítko **Další**.

## Dell DataSafe Local Backup

-  **UPOZORNĚNÍ:** Použitím nástroje Dell DataSafe Local Backup dojde k trvalému odstranění všech programů nebo ovladačů, které byly nainstalovány poté, co jste počítač obdrželi. Připravte zálohovací médium aplikací, které je třeba před použitím Dell DataSafe Local Backup nainstalovat na počítač. Nástroj Dell DataSafe Local Backup použijte pouze tehdy, když funkce Obnovení systému nevyřeší potíže s operačním systémem.

 **UPOZORNĚNÍ:** Přestože je nástroj Dell DataSafe Local Backup navržen k uchování datových souborů na vašem počítači, doporučujeme, abyste před použitím Dell DataSafe Local Backup své datové soubory zazálohovali.

 **POZNÁMKA:** Nástroj Dell DataSafe Local Backup nemusí být dostupný ve všech regionech.

 **POZNÁMKA:** Pokud nástroj Dell DataSafe Local Backup není na vašem počítači dostupný, použijte k obnově operačního systému nástroj Dell Factory Image Restore (viz „Dell Factory Image Restore“ na straně 57).

Nástroj Dell DataSafe Local Backup umožňuje obnovit funkční stav pevného disku, ve kterém byl při zakoupení počítače. Nedojde ke smazání datových souborů.

Nástroj Dell DataSafe Local Backup vám umožňuje:

- zálohovat a obnovovat počítač do předchozího funkčního stavu
- vytvořit médium pro obnovení systému

### **používat Dell DataSafe Local Backup Basic**

Chcete-li obnovit obraz z výroby tak, aby nedošlo ke smazání datových souborů:

1. Vypněte počítač.
2. Odpojte veškerá zařízení (disk USB, tiskárnu atd.) připojená k počítači a vyjměte veškerý nově přidaný interní hardware.

 **POZNÁMKA:** Neodpojujte myš ani napájecí adaptér.

3. Zapněte počítač.
4. Jakmile se objeví logo DELL™, stiskněte opakovaně <F8>. Dostanete se do okna **Pokročilé možnosti spouštění Vista**.



 **POZNÁMKA:** Jestliže čekáte příliš dlouho a zobrazí se logo operačního systému, počkejte na zobrazení pracovní plochy Microsoft® Windows®. Pak počítač vypněte a zkuste to znovu.

5. Vyberte možnost **Repair Your Computer** (Opravit tento počítač).

6. Vyberte **Dell DataSafe Restore a nouzová záloha** z nabídky **Možnosti obnovení systému** a řiďte se pokyny na obrazovce.

 **POZNÁMKA:** Proces obnovy může trvat více než hodinu, v závislosti na množství obnovovaných dat.

 **POZNÁMKA:** Více informací viz článek 353560 báze znalostí na adrese [support.dell.com](http://support.dell.com).

## Aktualizace na Dell DataSafe Local Backup Professional

 **POZNÁMKA:** Dell DataSafe Local Backup Professional lze na počítač nainstalovat, pokud jste si jej objednali během koupě.

Dell DataSafe Local Backup Professional poskytuje další funkce, které vám umožňují:

- Můžete zálohovat a obnovovat jednotlivé typy souborů
- Zálohovat soubory na místní zařízení
- Plánovat automatické zálohy

Chcete-li provést aktualizaci na Dell DataSafe Local Backup Professional:

1. Poklepejte na ikonu  Dell DataSafe Local Backup na panelu nástrojů.
2. Klepněte na **AKTUALIZOVAT NYNÍ!**
3. Dokončete aktualizaci podle pokynů na obrazovce.

# Médium pro obnovení systému

 **UPOZORNĚNÍ:** Přestože je médium pro obnovení systému navrženo k uchování datových souborů na vašem počítači, doporučujeme, abyste před jeho použitím své datové soubory záložovali.

 **POZNÁMKA:** Váš počítač neobsahuje interní optickou jednotku. Při procedurách, které vyžadují použití disků, použijte externí optickou jednotku nebo externí úložné zařízení.

Chcete-li vrátit pevný disk do funkčního stavu, ve kterém se nacházel při zakoupení počítače, použijte médium pro obnovení systému. Žádné datové soubory nebudou smazány.

Médium pro obnovení systému použijte, pokud:

- použití nainstalovaných možností obnovy brání selhání operačního systému.
- obnově dat brání selhání pevného disku.

Chcete-li pomocí média obnovy obnovit obraz z výroby:

1. Vložte disk pro obnovení systému nebo klíč USB a restartujte počítač.
  2. Jakmile se objeví logo DELL™, okamžitě stiskněte <F12>.
-  **POZNÁMKA:** Jestliže čekáte příliš dlouho a zobrazí se logo operačního systému, počkejte na zobrazení pracovní plochy Microsoft® Windows®. Pak počítač vypněte a zkuste to znovu.
3. Vyberte ze seznamu příslušné zaváděcí zařízení a stiskněte <Enter>.
  4. Dokončete proces obnovy podle pokynů na obrazovce.

## Nástroj Dell Factory Image Restore

 **UPOZORNĚNÍ:** Při použití nástroje Dell Factory Image Restore se trvale odstraní veškerá data na pevném disku a odstraní se všechny programy a ovladače nainstalované po dodání počítače. Pokud je to možné, před použitím této možnosti zálohujte data. Nástroj Dell Factory Image Restore použijte pouze tehdy, když funkce Obnovení systému nevyřeší potíže s operačním systémem.

 **POZNÁMKA:** Nástroj Dell Factory Image Restore nemusí být v některých zemích a v některých počítačích k dispozici.

Nástroj Dell Factory Image Restore použijte jako poslední způsob pro obnovení operačního systému. Tato možnost obnoví funkční stav pevného disku, ve kterém byl při zakoupení počítače. Jakékoliv programy nebo soubory přidané od té doby, co jste obdrželi počítač - včetně datových souborů - jsou natrvalo smazány z pevného disku. Mezi datové soubory patří dokumenty, tabulky, e-mailové zprávy, digitální fotografie, hudební soubory a tak dále. Pokud je to možné, před použitím nástroje Dell Factory Image Restore zálohujte veškerá data.

### Jak provést obnovu Dell Factory Image Restore

1. Zapněte počítač.
2. Jakmile se objeví logo DELL™ stiskněte opakovaně <F8>. Dostanete se do okna **Pokročilé možnosti spouštění Vista.**

## Obnovení operačního systému

 **POZNÁMKA:** Jestliže čekáte příliš dlouho a zobrazí se logo operačního systému, počkejte na zobrazení pracovní plochy Microsoft® Windows®. Pak počítač restartujte a akci opakujte.

3. Vyberte možnost **Repair Your Computer** (Opravit tento počítač).

Zobrazí se okno **System Recovery Options** (Možnosti obnovení systému).

4. Vyberte rozložení klávesnice a klepněte na možnost **Next** (Další).
5. Abyste měli přístup k možnostem obnovení, přihlaste se jako místní uživatel. Příkazový řádek otevřete zadáním slova `administrator` do pole pro uživatelské jméno a klepnutím na tlačítko **OK**.
6. Klepněte na možnost **Dell Factory Image Restore**. Objeví se uvítací obrazovka nástroje **Dell Factory Image Restore**.

 **POZNÁMKA:** V závislosti na konfiguraci může být nutné vybrat možnost **Dell Factory Tools**, potom možnost **Dell Factory Image Restore**.

7. Klepněte na tlačítko **Další. Zobrazí se obrazovka Confirm Data Deletion** (Potvrdit odstranění dat).

 **POZNÁMKA:** Pokud nechcete pokračovat s nástrojem Factory Image Restore, klepněte na možnost **Cancel** (Storno).

8. Zvolením políčka potvrďte, že chcete naformátovat pevný disk a obnovit systémový software do výchozího stavu, potom klepněte na možnost **Next** (Další).



Proces obnovení se zahájí a jeho dokončení může trvat pět nebo více minut. Po obnovení výchozího stavu operačního systému a původních nainstalovaných aplikací se zobrazí zpráva.

9. Klepněte na tlačítko **Dokončit** a restartujte počítač.

# Jak získat pomoc

Pokud máte problém s počítačem, můžete problém pomocí následujících kroků diagnostikovat a vyřešit:

1. Informace a postupy, které se týkají problému vašeho počítače, najdete na straně 37 v oddíle „Řešení problémů“.
2. Více informací o odstraňování problémů viz *Průvodce technologiemi Dell*, která je dostupná na vašem pevném disku nebo na adrese **support.dell.com/manuals**.
3. Postupy pro spuštění Dell Diagnostics najdete na straně 47 v oddíle „Dell Diagnostics“.
4. Vyplňte „Diagnostický kontrolní seznam“ na straně 65.
5. Potřebujete-li pomoc s instalací a řešením problémů, použijte rozsáhlou sadu online služeb společnosti Dell dostupnou na stránkách odborné pomoci společnosti Dell (**support.dell.com**). Rozsáhlejší seznam online odborné pomoci najdete na straně 61 v oddíle „Online služby“.
6. Pokud předešlé kroky nevedly k vyřešení problému, podívejte se na stranu 64, na oddíl „Než zavoláte“.

-  **POZNÁMKA:** Zavolejte odbornou pomoc společnosti Dell z telefonu umístěného blízko počítače nebo přímo u něj, aby vám pracovníci odborné pomoci mohli poradit s potřebnými kroky.
-  **POZNÁMKA:** Systém kódů expresní služby společnosti Dell nemusí být dostupný ve všech zemích.

## Jak získat pomoc

Až budete automatickým telefonním systémem společnosti Dell vyzváni, zadejte svůj kód expresní služby, čímž se váš hovor dostane přímo k příslušnému zaměstnanci odborné pomoci. Pokud nemáte kód expresní služby, otevřete složku **Příslušenství Dell**, poklepejte na ikonu **Kód expresní služby** a postupujte podle pokynů.

 **POZNÁMKA:** Některé ze služeb nejsou vždy dostupné ve všech lokalitách mimo kontinentální část USA. Obráťte se na místního zástupce společnosti Dell a informujte se u něho na dostupnost.

## Odborná pomoc a služby zákazníkům

Služba odborné pomoci společnosti Dell je schopna vám zodpovědět dotazy týkající se hardwaru značky Dell. Zaměstnanci naší odborné pomoci poskytují rychlé a přesné odpovědi pomocí počítačové diagnostiky.

Chcete-li kontaktovat službu odborné pomoci společnosti Dell, nahlédněte do oddílu „Než zavoláte“ na straně 64, a poté se podívejte na kontaktní informace pro váš region nebo přejděte na **support.dell.com**.

## DellConnect

DellConnect™ je jednoduchý nástroj pro internetový přístup, který pomocí širokopásmového připojení umožní pracovníkovi služeb a odborné pomoci společnosti Dell přistoupit k vašemu počítači, diagnostikovat problém a provést opravu - to vše pod vašim dohledem. Více informací získáte na **www.dell.com/dellconnect**.

## Online služby

O produktech a službách společnosti Dell se můžete informovat na následujících webových stránkách:

- [www.dell.com](http://www.dell.com)
- [www.dell.com/ap](http://www.dell.com/ap) (pouze země v Asii a Tichém oceánu)
- [www.dell.com/jp](http://www.dell.com/jp) (pouze Japonsko)
- [www.euro.dell.com](http://www.euro.dell.com) (pouze Evropa)
- [www.dell.com/la](http://www.dell.com/la) (pouze země Latinské Ameriky a Karibiku)
- [www.dell.ca](http://www.dell.ca) (pouze Kanada)

Odbornou pomoc společnosti Dell můžete kontaktovat prostřednictvím následujících webových stránek a e-mailových adres:

### Webové stránky odborné pomoci společnosti Dell

- [support.dell.com](http://support.dell.com)
- [support.jp.dell.com](http://support.jp.dell.com) (pouze Japonsko)
- [support.euro.dell.com](http://support.euro.dell.com) (pouze Evropa)

### E-mailové adresy odborné pomoci

- [mobile\\_support@us.dell.com](mailto:mobile_support@us.dell.com)
- [support@us.dell.com](mailto:support@us.dell.com)
- [la-techsupport@dell.com](mailto:la-techsupport@dell.com) (pouze země Latinské Ameriky a Karibiku)
- [apsupport@dell.com](mailto:apsupport@dell.com) (pouze země v Asii a Tichém oceánu)

### E-mailové adresy oddělení marketingu a prodeje společnosti Dell

- [apmarketing@dell.com](mailto:apmarketing@dell.com) (pouze země v Asii a Tichém oceánu)
- [sales\\_canada@dell.com](mailto:sales_canada@dell.com) (pouze Kanada)

### Anonymní FTP (file transfer protocol)

- [ftp.dell.com](ftp://ftp.dell.com)

Přihlaste se jako uživatel: `anonymous` (anonymní) a jako heslo použijte svou e-mailovou adresu.

## Automatická služba zjištění stavu objednávky

Chcete-li zkontrolovat stav jakéhokoliv produktu společnosti Dell, který jste si objednali, můžete přejít na stránku **support.dell.com** nebo můžete zavolat na linku automatizované služby pro zjišťování stavu objednávky. Nahrávka vás vyzve k zadání údajů potřebných pro vyhledání vaší objednávky a pro poskytnutí informací o ní.

Pokud máte problém s objednávkou (např. chybí některé díly, dostali jste nesprávné díly nebo se vyskytuje chyba ve faktuře), obraťte se na zákaznický servis společnosti Dell. Při volání na zákaznický servis mějte po ruce svou fakturu nebo lístek z obalu.

Telefonní číslo pro váš region najdete na straně 66 v oddíle „Kontaktovat Dell”.

## Informace o produktech

Pokud potřebujete informace o dalších produktech společnosti Dell nebo si přejete zadat objednávku, navštivte webové stránky **www.dell.com**. Telefonní číslo nebo kontakt na odborného prodejce pro váš region najdete na straně 66 v oddíle „Kontaktovat Dell”.





## Vrácení položek za účelem záruční opravy nebo vrácení peněz

Připravte všechny vrácené položky, ať za účelem záruční opravy nebo vrácení peněz, následovně:

 **POZNÁMKA:** Než společnosti Dell výrobek zašlete, ujistěte se, že jste zálohovali data na pevné disky a jiná ukládací zařízení výrobku. Odstraňte všechny důvěrné, vlastnické nebo osobní informace a odnímatelná média, např. disky CD. Společnost Dell nezodpovídá za žádné důvěrné, vlastnické nebo osobní informace, ztracená nebo poškozená data, poškozená nebo ztracená odnímatelná média, která se mohla v navraceném systému vyskytovat.

1. Chcete-li získat číslo RMA (Oprávnění k vrácení materiálu), volejte Dell. Číslo RMA zřetelně napište na vnější stranu krabice. Telefonní číslo pro váš region najdete na straně 66 v oddíle „Kontaktovat Dell“.

2. Přiložte kopii faktury a dopis popisující důvod vrácení.
  3. Přiložte též kopii diagnostického kontrolního seznamu (viz „Diagnostický kontrolní seznam“ na straně 65), kde jsou vyznačeny testy, které jste provedli a veškeré chybové zprávy nahlášené nástrojem Dell Diagnostics (viz “Dell Diagnostics“ na straně 47).
  4. Pokud vracíte zboží za účelem vrácení peněz, přiložte veškeré příslušenství, které je součástí vrácené položky nebo vrácených položek (napájecí kabely, software, manuály apod.).
  5. Zabalte vrácené zařízení do původního (nebo podobného) balicího materiálu.
-  **POZNÁMKA:** Nesete náklady na přepravu zásilky. Je vaší povinností pojistit vrácený produkt a nesete riziko ztráty zásilky během přepravy na adresu společnosti Dell. Zásilky na dobírku nepřijímáme.
-  **POZNÁMKA:** Vracené zboží, které nesplňuje některý z výše uvedených požadavků, bude na příjmu odmítnuto a vráceno na vaši adresu.

## Než zavoláte

**POZNÁMKA:** Pokud voláte, mějte připravený Kód expresní služby. Kód automatickému telefonnímu systému odborné pomoci společnosti Dell umožní efektivnější přesměrování vašeho telefonátu. Také můžete být požádáni o číslo servisního označení.

### Kde najdete servisní označení

Servisní označení je umístěno na štítku na spodní části počítače.

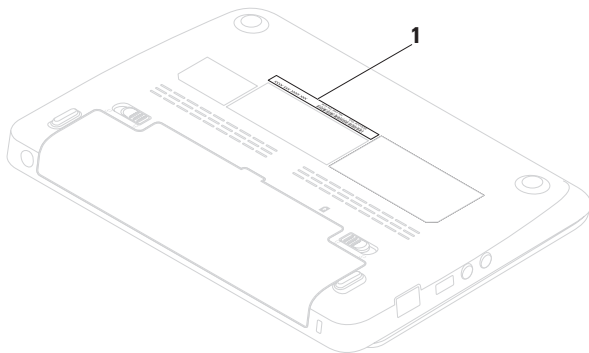

---

1 Servisní označení

---

Nezapomeňte vyplnit následující Diagnostický kontrolní seznam. Je-li to možné, před telefonickým kontaktováním společnosti Dell zapněte počítač a volejte z telefonu umístěného blízko počítače nebo přímo u něj. Můžete být totiž požádáni o zadání určitých příkazů, o sdělení podrobných informací o provozu nebo o vyzkoušení dalších kroků směřujících k vyřešení problémů. Toto je možné vykonat pouze jste-li přítomni na počítači. Zajistěte, aby byla dostupná dokumentace počítače.

### Diagnostický kontrolní seznam

- Jméno:
- Datum:
- Adresa:
- Telefonní číslo:
- Servisní označení (čárový kód umístěný na zadní nebo spodní části počítače):
- Kód expresní služby:
- Číslo RMA (Oprávnění k vrácení materiálu - pokud jej poskytnou technici odborné pomoci společnosti Dell):
- Operační systém a verze:
- Zařízení:
- Rozšiřovací karty:
- Jste připojeni k nějaké síti? Ano/Ne
- Síť, verze a síťový adaptér:
- Programy a verze:

## Jak získat pomoc

Chcete-li stanovit obsah spouštěcích souborů počítače, podívejte se do dokumentace ke svému operačnímu systému. Pokud je počítač připojen k tiskárně, vytiskněte všechny soubory. V opačném případě si poznamenejte obsah všech souborů před telefonickým kontaktováním společnosti Dell.

- Chybové hlášení, kód zvukového signálu nebo diagnostický kód:
- Popis problému a postupy k řešení problémů, které jste použili:

## Kontaktovat Dell

Pro zákazníky v USA, volejte 800-WWW-DELL (800-999-3355).

 **POZNÁMKA:** Pokud nemáte aktivní internetové připojení, naleznete kontaktní informace na nákupním dokladu, dodacím listu, účtence nebo v katalogu produktů společnosti Dell.

Společnost Dell poskytuje několik možností online podpory a podpory na telefonu. Dostupnost se liší podle země a produktu a některé služby proto nemusí být ve vaší oblasti dostupné.

Pokud chcete kontaktovat prodejní oddělení, odbornou pomoc nebo zákaznický servis společnosti Dell:

1. Navštivte **[www.dell.com/contactdell](http://www.dell.com/contactdell)**.
2. Zvolte svou zemi nebo region.
3. Zvolte odpovídající servis nebo podporu podle vaší potřeby.
4. Zvolte si kontaktování společnosti Dell způsobem, který je pro vás pohodlný.

## Další informace a zdroje

### Pokud potřebujete:

přinstalovat operační systém

spustit na počítači diagnostický program

přinstalovat software systému

více informací o operačním systému  
Microsoft® Windows® a dalších prvcích

vylepšit počítač pomocí nové nebo další  
paměti nebo nového pevného disku

přinstalovat nebo vyměnit opotřebovanou  
nebo vadnou součástku

### Nahlédněte do:

„Médium pro obnovu systému“ na straně 56

„Dell Diagnostics“ na straně 47

„Má stahování Dell“ na straně 45

**support.dell.com**

*servisní příručka* na adrese  
**support.dell.com/manuals**



**POZNÁMKA:** V některých zemích může otevření a výměna součástí vašeho počítače znamenat zrušení záruky. Předtím, než začnete uvnitř počítače pracovat, zkontrolujte záruční a reklamační politiku.

### Pokud potřebujete:

najít informace o nejlepších osvědčených metodách týkajících se bezpečnosti vašeho počítače  
kontrolovat informace o záruce, smluvní podmínky (pouze USA), bezpečnostní pokyny, informace o souladu s předpisy, informace o ergonomice a licenční ujednání pro koncové uživatele

najít servisní označení/kód expresní služby – servisní označení musíte použít k identifikaci počítače na adrese **support.dell.com** nebo při kontaktu s odbornou pomocí

### Nahlédněte do:

dokumenty o bezpečnosti a souladu s předpisy, které byly dodány společně s vaším počítačem. Také se podívejte na stránku Regulatory Compliance Homepage (stránka souladu s předpisy) na adrese **www.dell.com/regulatory\_compliance**

spodní část počítače  
**Centrum odborné pomoci Dell.** Chcete-li spustit **Centrum odborné pomoci Dell**, klepněte na ikonu  na hlavním panelu

**Pokud potřebujete:**

najít ovladače a soubory ke stažení; soubory readme

přistupovat k odborné pomoci a nápovědě k produktům

zkontrolovat stav objednávky nově nakoupeného zboží

najít řešení a odpovědi na běžné otázky, vyhledat informace o nejnovějších aktualizacích a technických změnách na vašem počítači nebo pokročilý technický referenční materiál vhodný pro techniky či zkušené uživatele

**Nahlédněte do:**

**[support.dell.com](http://support.dell.com)**

# Základní technické údaje

Tento oddíl poskytuje technické údaje, které můžete potřebovat, když budete instalovat a aktualizovat počítač nebo jeho ovladače. Podrobnější technické údaje naleznete v *Souhrnných technických údajích* na adrese [support.dell.com/manuals](http://support.dell.com/manuals).

 **POZNÁMKA:** Nabídky se mohou lišit podle lokalit. Chcete-li získat informace o konfiguraci počítače, klepněte na **Start** → **Nápověda a odborná pomoc** a potom vyberte možnost zobrazit informace o počítači.

## Typ počítače

Dell™ Inspiron™ 1012

## Informace o počítači

Typ procesoru	Intel® Atom™ s jedním jádrem
Čipset systému	Intel NM10 Express

## Paměť

Konektor paměťových modulů	jeden uživatelsky přístupný konektor pro modul SODIMM
Kapacity paměťových modulů	1 GB a 2 GB
Možné nastavení paměti	1 GB a 2 GB
Typ paměti	800 MHz DDR2 SODIMM (pracuje s 667 MHz)



**Konektory**

---

Zvuk	jeden vstupní konektor mikrofonu, jeden konektor stereo sluchátka/reproduktory
Karty Mini-Card	jeden slot typu Mini-Card a dva sloty poloviční velikosti Mini-Card
Síťový adaptér	Konektor RJ45
USB	tři 4kolíkové konektory kompatibilní s USB 2.0
VGA	konektor s 15 otvory
Anténa v	konektoru MCX

**Komunikace**

---

Modem (volitelný)	Externí V.92 56K USB modem
Síťový adaptér	10/100 Ethernet LAN na systémové desce
Bezdrátový síťový adaptér	Bezdrátová technologie Bluetooth®, WLAN, WWAN/GPS, WiMax,

**Kamera**

---

Rozlišení kamery	1,3 megapixelů
Rozlišení obrazu	640 x 480 při 30 fps (maximum)

## Základní technické údaje

### Displej

---

Typ	10,1" WSVGA Truelife 1024 x 600 WLED
	10,1" HD Truelife 1366 x 768 WLED
Rozměry:	
Výška	222,72 mm (8,77 palců)
Šířka	125,28 mm (4,93 palců)
Úhlopříčka	255,52 mm (10,10 palců)

### Baterie

---

3/6 článková „chytrá“ lithium iontová

Hloubka	60,62 mm (2,39 palců)
Výška	22,56 mm (0,89 palců)
Šířka	206 mm (8,11 palců)

### Baterie

---

Hmotnost	0,22 kg (0,48 lb) (3 článková)
	0,38 kg (0,84 lb) (6 článková)
Napětí	11,1 V DC (3/6 článková)
Délka nabíjení, pokud je počítač vypnutý (přibližně):	4,0 hodiny (3/6 článková)
Provozní doba	liší se v závislosti na provozních podmínkách
Mincová baterie	CR-2032

### Adaptér střídavého proudu

---

Vstupní napětí	100–240 V (střídavý proud)
Vstupní proud	0,8 A nebo 1,0 A
Vstupní kmitočet	50–60 Hz

**Adaptér střídavého proudu**

Výstupní výkon	30 W
Výstupní proud	1,58 A
Jmenovité výstupní napětí	19,0 VDC

## Rozsah teplot:

Provozní	0 až 40 °C (32 až 104 °F)
Skladovací	-40 ° až 70 °C (-40 ° až 158 °F)

**Rozměry a hmotnost**

Výška	25,5 mm až 32,8 mm (0,98 palců až 1,29 palců)
Šířka	268 mm (10,6 palců)
Hloubka	196,6 mm (7,74 palců)

**Rozměry a hmotnost**

Šířka (s 3 článkovou baterií):	Nastavitelné na méně než 1,25 kg (2,75 lb)
--------------------------------------	--

**Prostředí počítače**

## Rozsah teplot:

Provozní	0 ° až 35 °C (32 ° až 95 °F)
Skladovací	-40 až 65 °C (-40 až 149 °F)

## Relativní vlhkost (maximální):

Provozní	10 % až 90 % (nekondenzující)
Skladovací	5 % až 95 % (nekondenzující)

### Prostředí počítače

---

Maximální vibrace (pomocí náhodného vibračního spektra, které stimuluje uživatelské prostředí):

Provozní            0,66 GRMS

Není-li  
zařízení v  
provozu            1,30 GRMS

Maximální náraz (je-li zařízení v provozu – měřeno pomocí nástroje Dell Diagnostics spuštěném na pevném disku s 2ms pulsivním pulzem; není-li zařízení v provozu – měřeno se čtecí hlavou pevného disku v klidové poloze s 2ms pulsivním pulzem):

Provozní            110 G

Není-li  
zařízení v  
provozu            160 G

### Prostředí počítače

---

Maximální náraz (je-li zařízení v provozu: měřeno pomocí nástroje Dell Diagnostics spuštěném na pevném disku s 2ms pulsivním pulzem; není-li zařízení v provozu: měřeno se čtecí hlavou pevného disku v klidové poloze s 2ms pulsivním pulzem):

Provozní            110 GRMS

Není-li  
zařízení v  
provozu            160 GRMS

Nadmořská výška (maximální):

Provozní            –15,2 až 3048 m  
(–50 až 10 000 stop)

Skladovací        –15,2 až 10 668 m  
(–50 až 35 000 stop)

Úroveň  
zamoření  
vzduchu            G2 nebo nižší, jak je  
definováno v  
ISA-S71.04-1985

# Dodatek

## Upozornění pro výrobky Macrovision

Tento výrobek obsahuje technologii na ochranu proti kopírování, která je chráněna patentovými právy USA a dalšími zákony na ochranu duševního vlastnictví společnosti Macrovision Corporation a jinými vlastníky práv. K používání této technologie musí vyslovit souhlas společnost Macrovision Corporation. Je určena pro použití doma nebo pro jiné omezené použití, pokud společnost Macrovision Corporation nevylovila souhlas s jiným použitím. Je zakázáno provádět zpětnou analýzu nebo dekompilování.

## Informace pro NOM či oficiální mexický standard (pouze pro Mexiko)

Následující údaje se poskytují na zařízení popsaná v tomto dokumentu v souladu s požadavky oficiálního mexického standardu (NOM):

### Dovozce:

Dell México S.A. de C.V.

Paseo de la Reforma 2620 – Flat 11°

Col. Lomas Altas

11950 México, D.F.

Číslo regulačního modelu	Napětí	Kmitočet	Spotřeba energie	Výstupní napětí	Výstupní hustota proudu
P04T	100-240 Vstř	50-60 Hz	0,8 A nebo 1,0 A	19,0 Vstěj	1,58 A

Podrobnosti se dočtete v bezpečnostních informacích, které byly dodány s vaším počítačem.

Informace o dalších osvědčených bezpečnostních metodách najdete na stránce souladu s předpisy (Regulatory Compliance Homepage) na adrese [www.dell.com/regulatory\\_compliance](http://www.dell.com/regulatory_compliance).

# Rejstřík

## B

bezdrátové síťové připojení **38**

## C

Centrum podpory Dell **44**

## D

další informace **67**

DellConnect **60**

Dell Diagnostics **47**

Dell Dock **35**

Diagnostic Checklist **65**

Diagnostický kontrolní seznam **65**

## E

e-mailové adresy

pro odbornou pomoc **61**

e-mailové adresy odborné pomoci **61**

## I

ISP

Poskytovatel služeb internetu **16**

## K

kabelové síťové připojení **7**

## M

možnosti počítače **34**

## N

nastavení internetového připojení

internetové připojení **17**

Nástroj Dell Factory Image Restore **57**

než zavoláte **64**

### O

- obnova obrazu z továrny **57**
- odeslání produktů
  - za účelem vrácení nebo opravy **63**
- Online zálohování DataSafe **36**
- ovladače a soubory ke stažení **69**

### P

- počítač, instalace **5**
- pomoc
  - zisk pomoci a podpory **59**
- poškození, vyvarovat se **5**
- přihlášení k FTP, anonymní **61**
- připojení k internetu **16**
- problémy se softwarem **41**
- problémy s hardwarem
  - diagnostika **47**
- problémy s napájením, řešení **39**

- problémy s pamětí
  - řešení **40**
- prodlužovací kabely, použití **6**
- proudění vzduchu, umožnění **5**
- Průvodce při potížích s hardwarem **47**

### S

- síťové připojení
  - oprava **38**
- služby zákazníkům **60**
- stránky odborné pomoci
  - celosvětově **61**
- Systémová hlášení **45**

### V

- větrání, zajištění **5**
- vlastnosti software **34**
- volání Dell **64**



**W**

Windows

    průvodce kompatibilitou programů **41**

**Z**

Základní technické údaje **70**

záruční vrácení **63**

zdroje, další **67**





Vytištěno v Irsku.

[www.dell.com](http://www.dell.com) | [support.dell.com](http://support.dell.com)



0D2NHTA00